

RF-Funk-LED-Dimmer (1 Zone)

Modell: 9050001 mit 9049001



Produktinformationen

- Das Modell 9050001 ist ein RF-Funk-Dimmer für LEDs (1 Zone).
- Dimmer-Modus für einfarbige LEDs
- eine Fernbedienung kann unendlich viele simultan geschaltete Empfänger bedienen; ein Empfänger kann durch max. acht Fernbedienungen gesteuert werden
- lange Batterielebensdauer – 2 Jahre

Parameter

Fernbedienung

Teilenr.	Betriebsspannung	Betriebsfrequenz	Abmessungen ø/h (mm)	Anmerkung
9050001	3 V DC	434 MHz/868 MHz	43,8 x 131,6 x 24,5	für zwei CR2025-Batterien

Empfänger

Teilenr.	Eingangsspannung	Strom	Ausgang	Anmerkungen
9049001	12 – 36 V DC	4 x 5 A	4 x (60-180) W	Konstantspannung
9049401	12 – 36 V DC	4 x 5 A	4 x (60-180) W	Konstantspannung
9052201	100 – 240 V DC	–	1 x 150 W	RF-Dimmer

Produktabmessungen

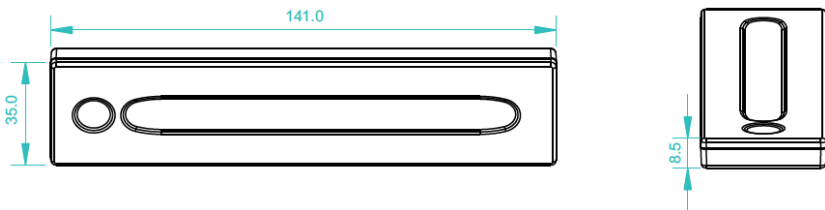

Kurze Tastenbeschreibung

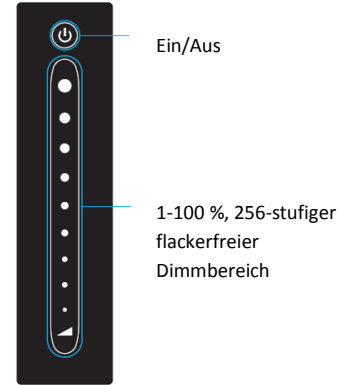

Bedienung

1. Schließen Sie die Empfänger ordnungsgemäß an die LED-Beleuchtung an (siehe Schaltplan).
2. Ziehen Sie die Folie von der Batterie auf der Rückseite der Fernbedienung ab.
3. Paaren Sie die Fernbedienung mit dem Empfänger: Drücken Sie kurz die Programmiertaste („Learning Key“) auf dem Empfänger und anschließend sofort Die LEDs blinken zur Bestätigung ein Mal.
4. Wiederholen Sie Schritt 3 für weitere Empfänger. Theoretisch können beliebig viele Empfänger simultan ferngesteuert werden.

Auf Werkeinstellungen zurücksetzen

Wenn Sie den Empfänger auf die Werkeinstellungen zurücksetzen möchten, halten Sie die Programmiertaste („Learning Key“) zehn Sekunden lang gedrückt. Wenn Sie den Empfänger einer anderen Fernbedienung zuweisen möchten, wiederholen Sie einfach Schritt 3 oben.



9050001, Rückseite

Schaltplan

- 1) Empfänger-Anschluss bei einem Gerät

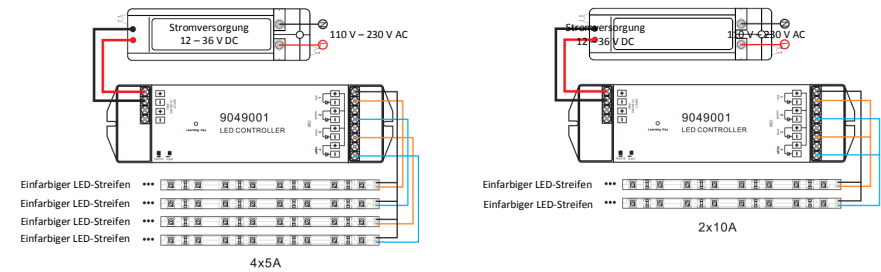

Einfarbiger LED-Streifen ...
 Einfarbiger LED-Streifen ...
 Einfarbiger LED-Streifen ...
 Einfarbiger LED-Streifen ...
 4x5A

Einfarbiger LED-Streifen ...
 Einfarbiger LED-Streifen ...
 2x10A

2) Empfänger-Anschluss bei mehreren Geräten

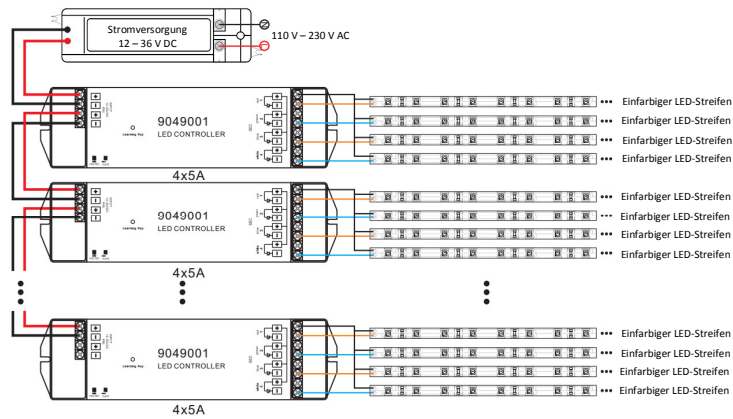

Sicherheit und Warnhinweise

- 1) Das Produkt muss von einer qualifizierten Person montiert und gewartet werden.
- 2) IP 20. Regen und Sonneneinstrahlung vermeiden. Bei Montage in Außenbereichen muss das Gerät in einem wasserdichten Gehäuse montiert werden.
- 3) Das Gerät muss zur Vermeidung von Überhitzung in einem gut gelüfteten Bereich montiert werden.
- 4) Die Ausgangsspannung von ggf. verwendeten LED-Netzteilen muss der Betriebsspannung des Produkts entsprechen.
- 5) Verbindungsleitungen dürfen nur bei unterbrochener Stromzufuhr angeschlossen werden. Die Anschlüsse müssen ordnungsgemäß vorgenommen werden, um Kurzschlüsse beim Einschalten zu vermeiden.
- 6) Die Verbindungsleitungen müssen sicher und fest in den Anschlüssen stecken.
- 7) Informationen zu Aktualisierungen erhalten Sie von Ihrem Lieferanten.

Garantie

- 1) Wir gewähren eine lebenslange technische Unterstützung für dieses Produkt:
 - 3 Jahre Garantie. Unsere Produkte sind mit dem Produktionsdatum versehen. Beispiel: „1125“ bedeutet Jahr 2011, Woche 25. Die Garantie umfasst die kostenlose Reparatur bzw. den kostenlosen Austausch, jedoch nur bei Fertigungsmängeln.
 - Bei Mängeln, die nicht unter die 3-Jahres-Garantie fallen, behalten wir uns vor, Arbeitsaufwand und Ersatzteile in Rechnung zu stellen.
- 2) Einschränkungen der Garantie:
 - bei Schäden durch falsche Bedienung
 - bei Schäden durch unbefugte Entfernung, Wartung, Modifikation, falsche Anschlüsse und Austausch von Chips
 - bei Schäden, die durch Transport, Vibrationen usw. nach dem Kauf entstanden sind
 - bei Schäden durch Erdbeben, Brände, Blitzschlag, Verschmutzung oder Spannungsschwankungen
 - bei Schäden durch Fahrlässigkeit, ungeeignete Lagerung bei hohen Temperaturen oder hoher Feuchtigkeit oder in der Nähe von schädlichen Chemikalien
 - bei Aktualisierung des Produkts
- 3) Der Kunde hat im Rahmen dieser Garantie ausschließlich Anspruch auf Reparatur oder Austausch des Produkts.